

| **ITA**

MTMLAC

Slitte motorizzate con motori in AC
Portata 150 Kg
Corsa da 100 a 600 mm

carpano.it

MMAC

MMAC è una gamma di slitte motorizzate a 1 o 2 assi con le seguenti caratteristiche:

- **Struttura in alluminio lavorato**
- **Guide e vite a ricircolo di sfere, protette da soffietti in PVC**
- **Portata max 150 kg a 400 mm**
- **Motore in AC controllato da inverter**
- **Corse da 100 a 600 mm**
- **Comando a distanza con Joystick e potenziometro per variazione velocità**
- **Fine corsa di estremità elettromeccanici**



L'azienda si riserva di apportare modifiche tecniche senza preavviso alle macchine descritte, e non risponde per eventuali errori di stampa.

Tutti i diritti sono riservati. L'impiego e la riproduzione, anche parziale, di testi ed immagini sono possibili solo previa nostra autorizzazione scritta.

- La versione più aggiornata è quella presente sul sito internet



Esempio di configurazione a 2 assi con slitte corsa 100x100 mm, composta da:

1. Cavo alimentazione box di controllo 5 m
2. Box di controllo 230V, monofase
3. Croce di slitte corsa 100x100 mm
4. Cavo slitta orizzontale da 10 m
5. Cavo slitta verticale da 10 m
6. Telecomando con cavo da 10 m

Personalizzazioni:

- Cavi per slitte con misure su richiesta
- Cavo per Telecomando con misura su richiesta
- Telecomando senza scatola per essere integrato su quadro esistente
- Vendita delle sole slitte motorizzate senza parte elettrica

Esempi di codifica:

MMAC250/2 Slitte motorizzate con corsa 250 x 250 mm

MMAC150x400 Slitte motorizzate con corsa 150 (verticale) x 400 (orizzontale)

MMAC600/1V Slitta motorizzata verticale (V) con corsa 600 mm

MMAC100/1H Slitta motorizzata orizzontale (H) con corsa 100 mm

BOX DI CONTROLLO



Box di controllo

1. Spia di linea
2. Pulsante reset inverter
3. Spia allarme inverter asse 1
4. Spia allarme inverter asse 2
5. Connettore asse orizzontale
6. Connettore asse verticale
7. Interruttore di linea, con ingresso cavo di alimentazione
8. Connettore telecomando

Dati elettrici:

- Alimentazione 230V, monofase con spina Schuco
- Potenza installata 180 W
- Peso 8 Kg

Dimensioni box di controllo





Comando a distanza

1. Joystick a due assi
2. Potenzimetro variazione velocità di spostamento
3. Connettore al Box di controllo

Dimensioni telecomando

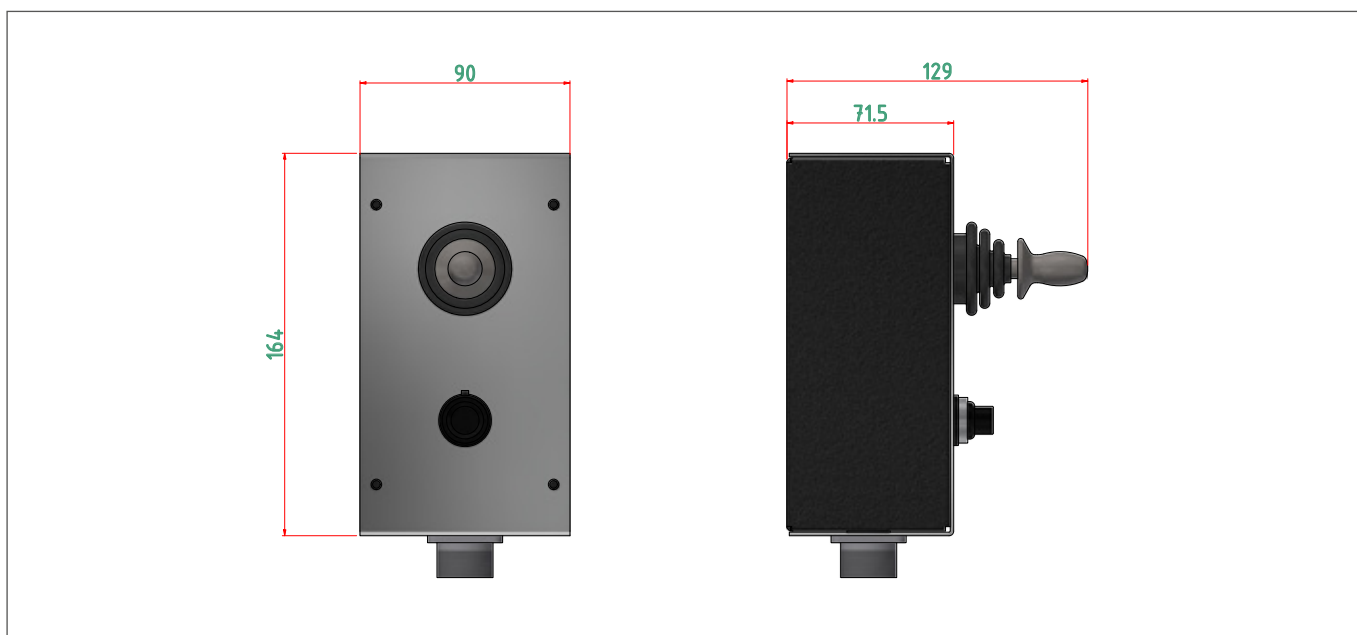

DATI TECNICI



1. Motore in AC
2. Riduttore a vite senza fine
3. Soffietti di protezione
4. Connettore multipolare MIL

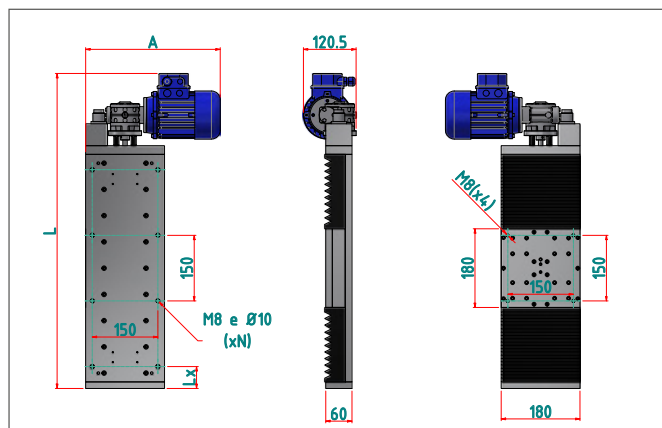
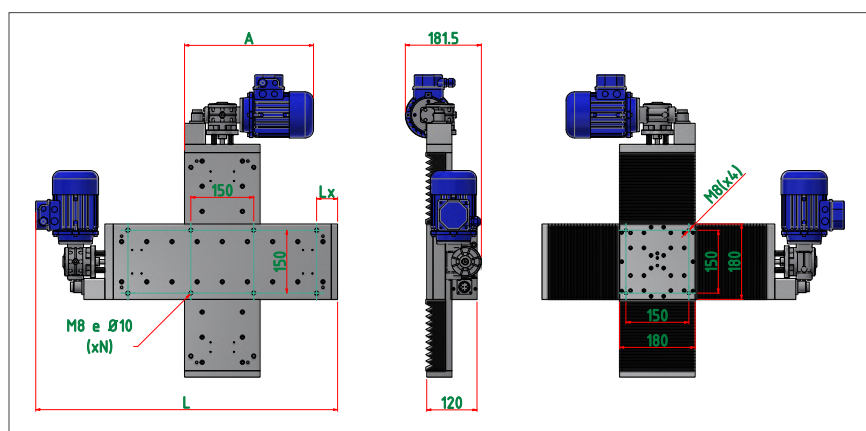

Quote dimensionali slitte motorizzate

Corsa	100	150	250	400	600
L mm	545	605	720	945	1210
A (mm)	310	310	310	310	310
Lx (mm)	110	140	50	160	145
N fori fissaggio	4	4	8	8	12
P motore (W)	120	120	120	120	120
Max carico (kg)	150	150	150	150	150
Velocità (mm/min)	50/1500	50/1500	50/1500	50/1500	50/1500
Mx (kgm)	24	24	24	24	24
My (kgm)	26	26	26	26	26
Mz (kgm)	26	26	26	26	26
Peso (Kg)	8	15.2	15.9	20.4	23.8



CONDIZIONI GENERALI

1. MODALITÀ DELL'OBBLIGO DI FORNITURA

Le condizioni generali di vendita di cui appresso s'intendono sempre applicabili ad ogni ordine del compratore. Si ritiene perciò come non scritta qualsiasi clausola di fornitura contrastante con le presenti condizioni generali scritta dal compratore sui suoi ordini o su qualunque altro documento fatto pervenire al venditore. Il compratore deve inoltrare gli ordini al venditore in forma scritta. Il venditore si riserva la facoltà di accettare ordini telefonici e verbali. L'ordine si intende perfezionato quando perviene al compratore l'accettazione scritta dello stesso (conferma d'ordine) da parte del venditore o, in mancanza, automaticamente dopo 15 gg dal ricevimento dell'ordine da parte del venditore. Tutte le offerte e i prezzi sono indicativi e non impegnativi. Pertanto il venditore si considera vincolato esclusivamente da quanto espresso nelle sue conferme d'ordine.

2. TERMINI DI CONSEGNA

Le date di consegna indicate dal venditore nonché quelle riportate sugli ordini del compratore s'intendono indicative e non impegnative e sono subordinate alla fornitura puntuale da parte del compratore di tutte le specifiche, alle variazioni dovute alla disponibilità della merce presso i fornitori o a cause di forza maggiore: ritardi nelle consegne dovute a dette variazioni di disponibilità non sono imputabili al venditore, il quale non è tenuto al risarcimento di eventuali danni subiti dal compratore. Quali cause di forza maggiore sono da considerare anche gli incidenti (sul lavoro, malattie etc) ed ogni altra circostanza dalla quale può dipendere una totale o parziale riduzione di lavoro, nonché la mancanza di materie prime, difficoltà di trasporto etc. Il venditore si riserva altresì la facoltà di sospendere la consegna della merce qualora il compratore non abbia provveduto al saldo di fatture relative ad altre forniture i cui termini di pagamento siano scaduti.

La merce risulterà a tutti gli effetti consegnata al compratore nel momento in cui viene ritirata dal vettore o dal compratore stesso presso il magazzino del venditore.

3. PAGAMENTO E TERMINI DI PAGAMENTO

I pagamenti devono essere effettuati al domicilio del venditore e secondo le condizioni concordate.

In caso ritardo le somme dovute comporteranno di pieno diritto l'addebito di interessi sulla base del T.U.S. (tasso ufficiale di sconto) maggiorato di 5 punti. In caso di mancato pagamento il compratore è da considerarsi in mora senza necessità di alcuna intimazione da parte del venditore. La presenza di eventuali vizi e/o difetti nei prodotti non legittima il compratore a sospendere il pagamento delle fatture. Qualora il cliente dovesse sospendere e/o ritardare i pagamenti, il venditore potrà sospendere le forniture, salva la facoltà di considerare risolto di diritto il contratto e di richiedere i danni.

4. GARANZIA

CARPANO EQUIPMENT garantisce i prodotti realizzati per un periodo di 24 mesi dalla data di consegna, per un ciclo di lavoro di 8 ore giornaliere. La garanzia si intende franco stabilimento della CARPANO EQUIPMENT.

CARPANO EQUIPMENT garantisce le prestazioni dei propri prodotti in conformità alle istruzioni riportate sui relativi manuali. Per i prodotti su commessa la garanzia è inerente alle specifiche concordate con il cliente.

5. DECADIMENTO DELLA GARANZIA

Qualsiasi manomissione o intervento non autorizzato comporta il decadimento immediato della garanzia.

6. RESPONSABILITÀ PER DANNI

La responsabilità del venditore è limitata ai soli obblighi sopra riportati e resta perciò espressamente convenuto che il venditore non assume alcuna responsabilità per danni derivanti da qualsiasi causa connessa all'impiego e all'utilizzo dei prodotti venduti.

CARPANO EQUIPMENT non è responsabile e non potranno pertanto essere addebitati per nessuna ragione i costi di:

- fermo macchina.
- danni diretti o indiretti dovuti al non funzionamento delle apparecchiature.
- ore di lavoro per sistemazione di eventuali problemi sulle apparecchiature.

7. RISERVA DI PROPRIETÀ

Fino ad avvenuto integrale pagamento di qualsiasi credito derivante da rapporto d'affari, compreso ogni credito accessorio e fino ad avvenuto pagamento degli effetti e degli assegni consegnati, la proprietà della merce resta riservata al venditore.

8. FORO COMPETENTE

E' stabilita la competenza esclusiva del foro di Bologna per ogni controversia relativa al contratto.

9. LEGGI APPLICABILI

La legge applicabile al contratto è da ritenersi quella italiana.



CARPANO EQUIPMENT Srl

Via del Legatore, 7 / 40138 Bologna Italy

T. +39 051 6053215 / e-mail: info@carpano.it

carpano.it