



JUNIOR

Posizionatore a tavola
rotante ed inclinabile
con max portata 50 kg

carpano.it

JUNIOR

è un posizionatore a tavola rotante ed inclinabile con max portata 50 kg, include il pedale per arresto e marcia ed è fornibile con un mandrino modello CHK-ST-125 o Grip200



L'azienda si riserva di apportare modifiche tecniche senza preavviso alle macchine descritte, e non risponde per eventuali errori di stampa.

Tutti i diritti sono riservati. L'impiego e la riproduzione, anche parziale, di testi ed immagini sono possibili solo previa nostra autorizzazione scritta.

- La versione più aggiornata è quella presente sul sito internet

Posizionatore a tavola rotante ed inclinabile



Cosa include:

1. Tavola rotante ed inclinabile
2. Pedale per Marcia/Arresto con cavo da 5m e asta impugnabile
3. Cavo di alimentazione da 5 m

I Modelli disponibili:

JNR15 - Versione con velocità di rotazione da 1,5 a 15 rpm

JNR8 - Versione con velocità di rotazione da 0,72 a 7,2 rpm

JNR4 - Versione con velocità di rotazione da 0,39 a 3,9 rpm

Caratteristiche meccaniche

	JNR15	JNR8	JNR4
Portata in orizzontale	50 kg	50 Kg	50 Kg
Gamma di velocità	1,5 a 15 rpm	0,72 a 7,2 rpm	0,39 a 3,9 rpm
Momento Torcente	3,5 Kgm	4,6 Kgm	3,5 Kgm
Momento flettente	7 Kgm	7 Kgm	7 Kgm
Inclinazione	0-90°	0-90°	0-90°
Peso posizionatore	16 kg	16 kg	16 kg
Potenza motore	90 W	90 W	90 W
Quota A	386	429	429
Quota B	488	531	531
Peso imballo	19,5 kg	19,5 kg	19,5 kg
Dimensioni imballo	51x31xH42 cm	51x31xH42 cm	51x31xH42 cm



1. Maniglia a ripresa per arresto inclinazione da 0 a 90 °
2. Pedale per Marcia/Arresto incluso nella fornitura.
Codice per ordine separato: JNR-FS

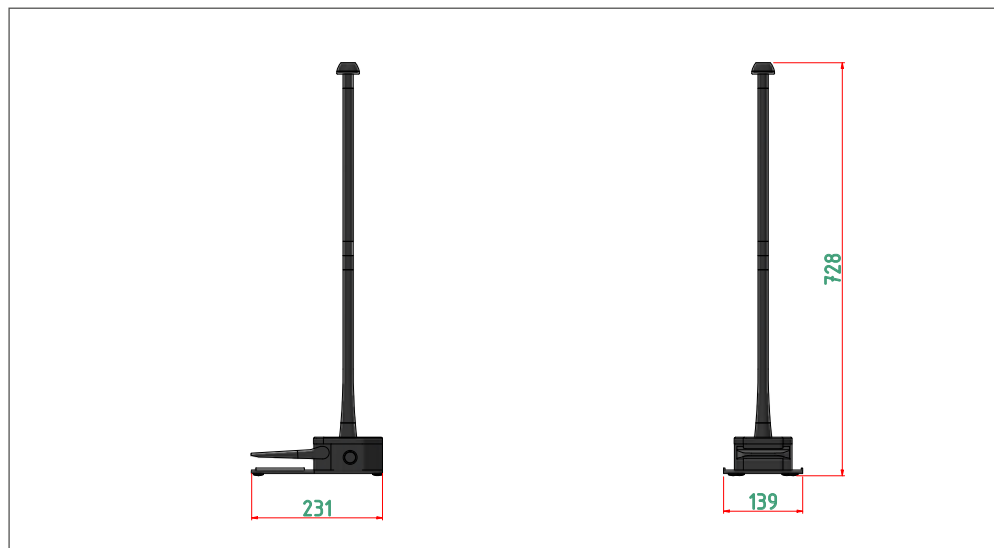

Dimensioni:

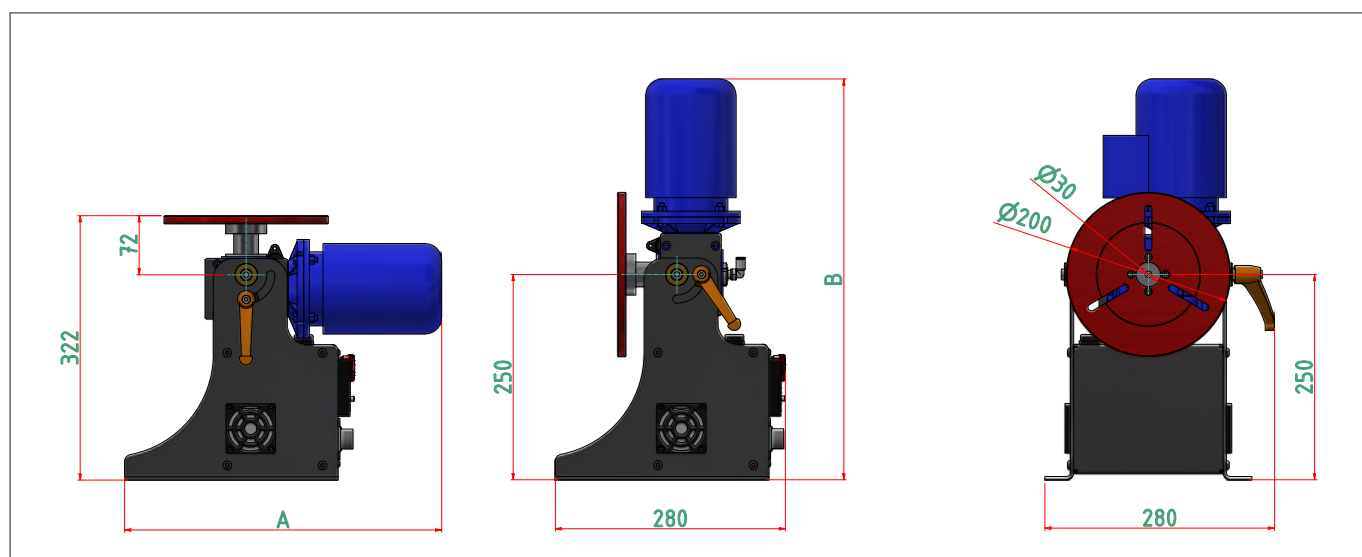

Parte elettrica	Comune ai 3 modelli
Alimentazione	230V - Mono
Potenza installata	90 W
Presa di massa	200 Amp al 100% 300 Amp al 60%
Protezione HF	Presente
Tachimetro digitale in RPM	Presente
Pulsante emergenza	Presente
Potenzimetro velocità 10 giri	Presente
Selettore 2t/4t per Marcia/Arresto	Presente
Selettore orario/antiorario	Presente
Selettore vel. max/regolata	Presente



1. Display per indicazione velocità rotazione in Rpm
2. Potenzimetro 10 giri velocità
3. Pulsante Emergenza
4. Selettore per velocità massima o regolata da potenziometro
5. Selettore per rotazione Oraria / Antioraria
6. Selettore per comando a 2t o 4t del pedale Marcia / Arresto
7. Connettore pedale Marcia / Arresto
8. Presa di corrente con interruttore e fusibile
9. Spina per cavo massa Gifas 70 mmq
10. Giunto per uscita gas/aria assiale alla tavola



■ Accessori: mandrino a chiave o a leve



Mandrino **Grip 200**: montato direttamente sulle asole della tavola, senza bisogno di flangia



Mandrino **CHK-ST-125**: montato direttamente sulle asole della tavola, senza bisogno di flangia

Posizionatore **ONE** (a sx) e **Junior** (a dx) a confronto





CONDIZIONI GENERALI

1. MODALITÀ DELL'OBBLIGO DI FORNITURA

Le condizioni generali di vendita di cui appresso s'intendono sempre applicabili ad ogni ordine del compratore. Si ritiene perciò come non scritta qualsiasi clausola di fornitura contrastante con le presenti condizioni generali scritta dal compratore sui suoi ordini o su qualunque altro documento fatto pervenire al venditore. Il compratore deve inoltrare gli ordini al venditore in forma scritta. Il venditore si riserva la facoltà di accettare ordini telefonici e verbali. L'ordine si intende perfezionato quando perviene al compratore l'accettazione scritta dello stesso (conferma d'ordine) da parte del venditore o, in mancanza, automaticamente dopo 15 gg dal ricevimento dell'ordine da parte del venditore. Tutte le offerte e i prezzi sono indicativi e non impegnativi. Pertanto il venditore si considera vincolato esclusivamente da quanto espresso nelle sue conferme d'ordine.

2. TERMINI DI CONSEGNA

Le date di consegna indicate dal venditore nonché quelle riportate sugli ordini del compratore s'intendono indicative e non impegnative e sono subordinate alla fornitura puntuale da parte del compratore di tutte le specifiche, alle variazioni dovute alla disponibilità della merce presso i fornitori o a cause di forza maggiore: ritardi nelle consegne dovute a dette variazioni di disponibilità non sono imputabili al venditore, il quale non è tenuto al risarcimento di eventuali danni subiti dal compratore. Quali cause di forza maggiore sono da considerare anche gli incidenti (sul lavoro, malattie etc) ed ogni altra circostanza dalla quale può dipendere una totale o parziale riduzione di lavoro, nonché la mancanza di materie prime, difficoltà di trasporto etc. Il venditore si riserva altresì la facoltà di sospendere la consegna della merce qualora il compratore non abbia provveduto al saldo di fatture relative ad altre forniture i cui termini di pagamento siano scaduti.

La merce risulterà a tutti gli effetti consegnata al compratore nel momento in cui viene ritirata dal vettore o dal compratore stesso presso il magazzino del venditore.

3. PAGAMENTO E TERMINI DI PAGAMENTO

I pagamenti devono essere effettuati al domicilio del venditore e secondo le condizioni concordate.

In caso ritardo le somme dovute comporteranno di pieno diritto l'addebito di interessi sulla base del T.U.S. (tasso ufficiale di sconto) maggiorato di 5 punti. In caso di mancato pagamento il compratore è da considerarsi in mora senza necessità di alcuna intimazione da parte del venditore. La presenza di eventuali vizi e/o difetti nei prodotti non legittima il compratore a sospendere il pagamento delle fatture. Qualora il cliente dovesse sospendere e/o ritardare i pagamenti, il venditore potrà sospendere le forniture, salva la facoltà di considerare risolto di diritto il contratto e di richiedere i danni.

4. GARANZIA

CARPANO EQUIPMENT garantisce i prodotti realizzati per un periodo di 24 mesi dalla data di consegna, per un ciclo di lavoro di 8 ore giornaliere. La garanzia si intende franco stabilimento della CARPANO EQUIPMENT.

CARPANO EQUIPMENT garantisce le prestazioni dei propri prodotti in conformità alle istruzioni riportate sui relativi manuali. Per i prodotti su commessa la garanzia è inerente alle specifiche concordate con il cliente.

5. DECADIMENTO DELLA GARANZIA

Qualsiasi manomissione o intervento non autorizzato comporta il decadimento immediato della garanzia.

6. RESPONSABILITÀ PER DANNI

La responsabilità del venditore è limitata ai soli obblighi sopra riportati e resta perciò espressamente convenuto che il venditore non assume alcuna responsabilità per danni derivanti da qualsiasi causa connessa all'impiego e all'utilizzo dei prodotti venduti.

CARPANO EQUIPMENT non è responsabile e non potranno pertanto essere addebitati per nessuna ragione i costi di:

- fermo macchina.
- danni diretti o indiretti dovuti al non funzionamento delle apparecchiature.
- ore di lavoro per sistemazione di eventuali problemi sulle apparecchiature.

7. RISERVA DI PROPRIETÀ

Fino ad avvenuto integrale pagamento di qualsiasi credito derivante da rapporto d'affari, compreso ogni credito accessorio e fino ad avvenuto pagamento degli effetti e degli assegni consegnati, la proprietà della merce resta riservata al venditore.

8. FORO COMPETENTE

E' stabilita la competenza esclusiva del foro di Bologna per ogni controversia relativa al contratto.

9. LEGGI APPLICABILI

La legge applicabile al contratto è da ritenersi quella italiana.



CARPANO EQUIPMENT Srl

Via del Legatore, 7 / 40138 Bologna Italy

T. +39 051 6053215 / e-mail: info@carpano.it

carpano.it